

	A	B	C	D	E
SF-4800-T-RA	1200	600	840	1510	1350
SF-6000-T-RA	1200	600	840	1510	1350
SF-9000-T-RA	1200	620	880	1510	1390
SF-11000-T-RA	1200	620	920	1510	1430

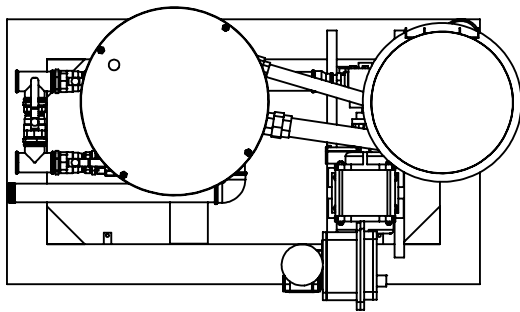

SE NÃO ESPECIFICADO:  
DIMENSÕES EM MILÍMETROS  
ACABAM. SUPERFÍCIE:  
TOLERÂNCIAS:  
LINEAR:  
ANGULAR:

ACABAMENTO:  
TRATAMENTO DE CHAPA COM  
FOSFATIZANTE, FUNDO EPOXI E  
ACABAMENTO PERSONALIZADO

REBARBAR E  
QUEBRAR  
ARESTAS  
AGUDAS

NÃO MUDAR ESCALA DO DESENHO

REVISÃO

Sujeito a alterações mediante  
comunicado previo a OCP

	NOME	ASSINATURA	DATA
DESEN.	EDMUNDO		18.03.19
VERIF.			
APROV.	EDMUNDO		18.03.19
MANUF.			

FABRICADO EM 220/380 V , TRIFÁSICO  
PODENDO SER FORNECIDO EM OUTRAS  
TENSÕES OU CORRENTE MONOFÁSICA  
MEDIANTE CONSULTA PRÉVIA



PESO:

TÍTULO:

PRENSA TRANSPARENTE  
RETORNO AUTOMÁTICO

DES. Nº

SF-T-RA

A4

ESCALA:1:50

FOLHA 1 DE 1